

BIONICLE



PIRACA



**ВОИНЫ
ПИРАКА**

ПЛАКАТ
И ТАБЛИЧКА
НА ДВЕРЬ

BIONICLE®

ХРАНИ ТАЙНУ!

С древнейших времён дрейфующий остров Войя Нуи скрывает в себе старинную тайну...

В его самом недоступном закутке запрятана легендарная маска – Маска Жизни, невероятная мощь которой может спасти или уничтожить весь мир BIONICLE®!

Однажды на Войя Нуи появилась банда хитрых и злобных существ, называемых Пирака, с целью отыскать Маску Жизни.

Никто точно не знает, кто они такие и откуда прибыли... В то же время известно, что они коварные, жестокие и злые. С помощью таинственного вируса Пирака подчиняют себе сознание Маторан с Войя Нуи и делают их своими рабами.

Кажется, никто не в состоянии помешать их планам.

Если Маска Жизни попадёт в руки Пирака, будущее мира BIONICLE будет в огромной опасности...

ПРОЧИТАЙ ОБЯЗАТЕЛЬНО!

Название каждой страницы записано с помощью алфавита Маторан. Расшифруй его, воспользовавшись кодом со страницы 1, а затем запиши название в обозначенном месте.

В нижней части каждой страницы ты найдёшь фрагмент тайного послания. Расшифруй его, расставь фрагменты в указанных на странице 23 местах, и тогда узнаешь, где находится Маска Жизни и как она охраняется.



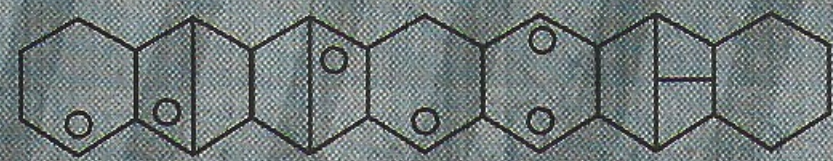
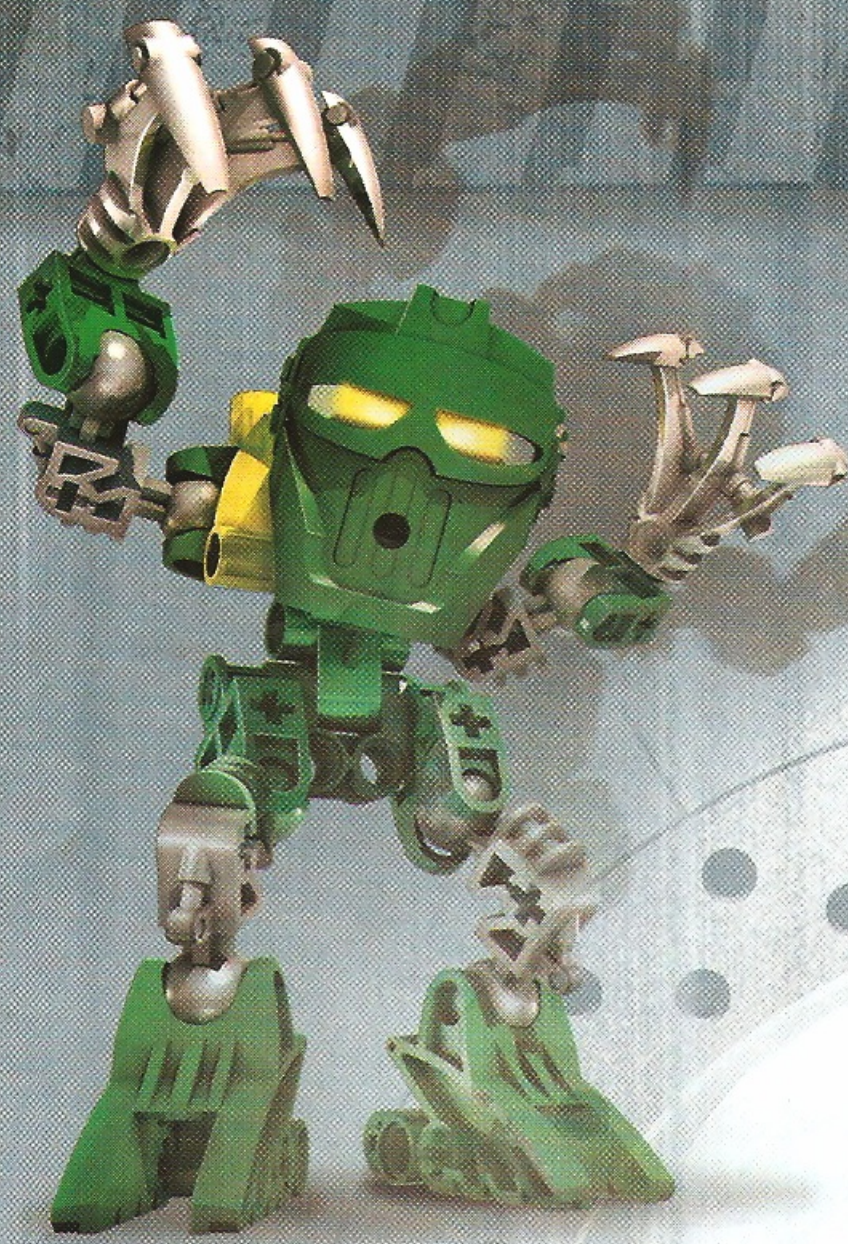

Мир BIONICLE полон легенд и мрачных тайн.
Многие из них являются основой
существования его обитателей,
их стражей и врагов.

Алфавит Маторан поможет тебе
открыть некоторые из них.

										А	Б	В	Г	Д	Е	Ё	Ж	З	И
										Й	К	Л	М	Н	О	П	Р	С	Т
										У	Ф	Х	Ц	Ч	Ш	Щ	Ъ	Ы	Ь
										Э	Ю	Я							
										1	2	3	4	5	6	7	8	9	0





Предпочитает быть вторым среди Пирака, так как верит, что Зактан когда-нибудь ошибётся и он займёт его место. Имеет огромное самомнение. Бывает жестоким. Его главным недостатком является злость, поэтому он не слишком популярен среди других Пирака. К тому же в метатель лавы Хаканна помещается лишь пять снарядов, так что, если рядом нет его любимых источников лавы, его боеприпасы быстро заканчиваются.

ЗАДИРА

100% Динамит
0% Слюнтяй

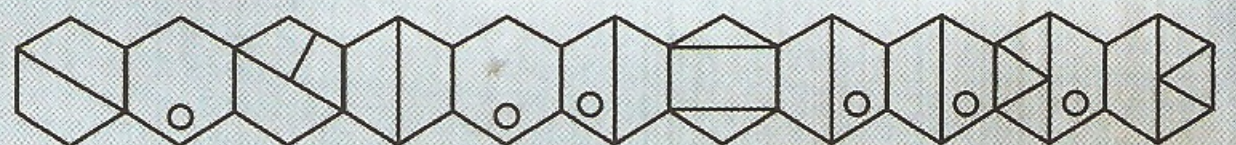
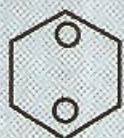

Судьба мира BIONICLE решается на острове Войя Нуи. Однако легенды BIONICLE относятся к трём островам. Проверь свои знания о бурных событиях прежних лет.



МЕТРУ НУИ

Макута захватывает Великого Духа Мата Нуи.

Лхикан приводит Тоа к победе над Тёмными Охотниками.

Шестеро Маторан преобразуются в Тоа Метру.

Визорак превращает Тоа Метру в полумонстров Тоа Хордика.

Макута помещает усыпленных Маторан в маторанских шарах.

Землетрясение уничтожает Метру Нуи.

Тоа Метру эвакуируют Маторан на другой остров.

ВОЗВРАЩЕНИЕ НА МЕТРУ НУИ

Матораны отстроили Метру Нуи.

Турага Думе посылает Тоа Нува с миссией на Войя Нуи.

Шестеро Маторан высаживаются на Войя Нуи в поисках Тоа Нува.

ВОЙЯ НУИ

Пирака прибывают в своих капсулах в поисках Маски Жизни.

Пирака, выдавая себя за Тоа, делают Маторан своими невольниками.

Шестеро свободных Маторан с Войя Нуи создают движение сопротивления против Пирака.

Тоа Нува пропадают без вести на Войя Нуи.

Шестеро Маторан, прибывших с Метру Нуи, преобразуются в Тоа Иника.

МАТА НУИ

Тоа Метру дают новой отчизне название Великого Духа Мата Нуи.

Тоа Метру будят народ Маторан и преобразуются в Турага.

Через 1000 лет появляются новые Тоа.

Тоа сражаются с Рахи, Бохроками и Рахкши.

Контакт с протодермисом превращает Тоа в Тоа Нува, наделённых новыми силами.

Надев Маску Света, Такуа становится Таканувой, Тоа Света.

Макута побеждён Таканувой.

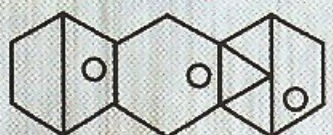
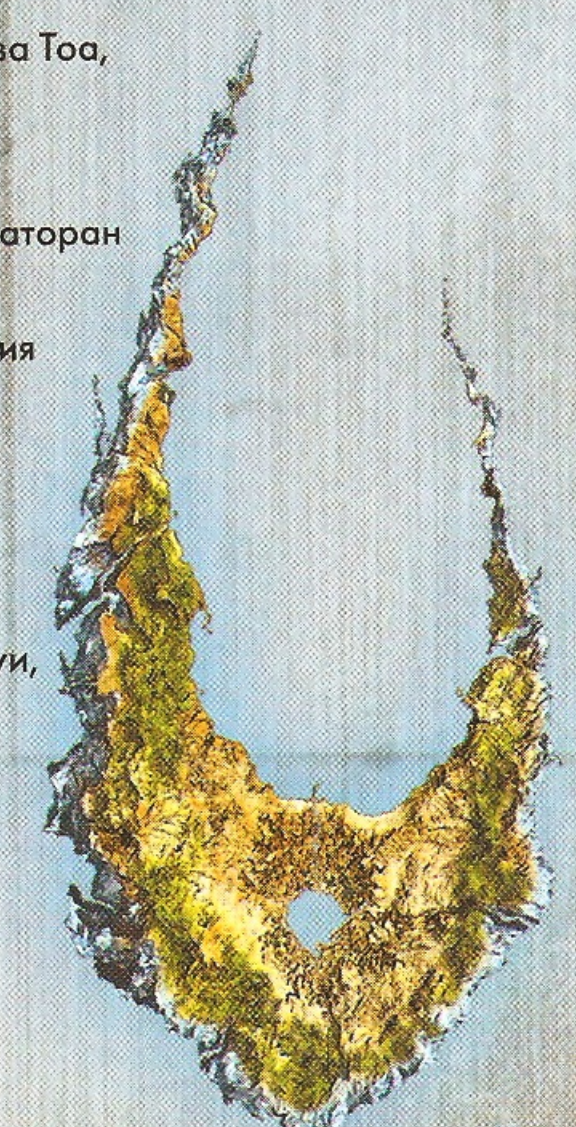
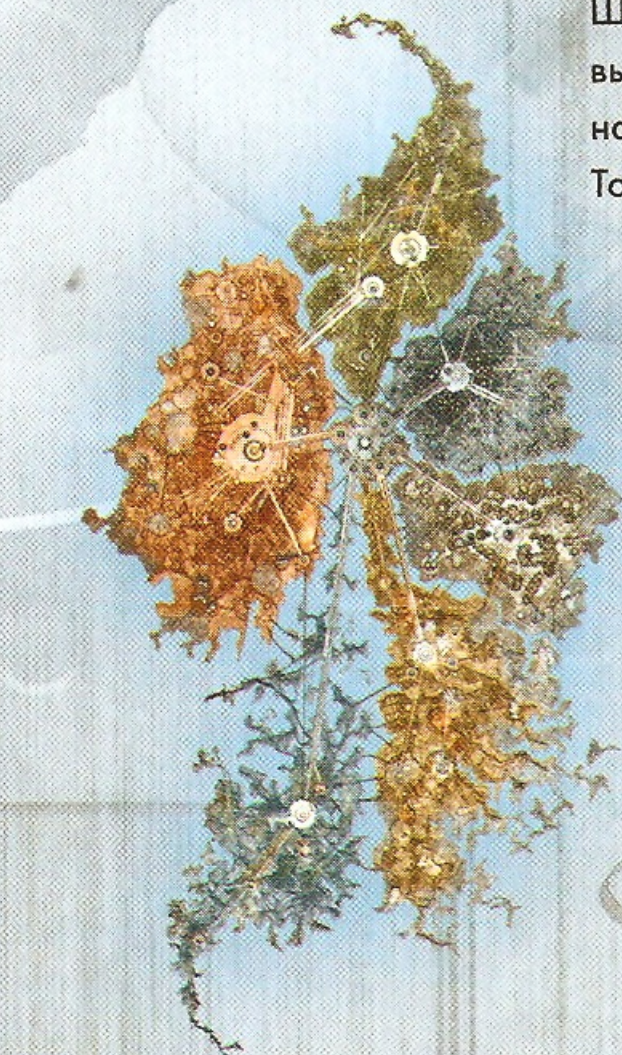
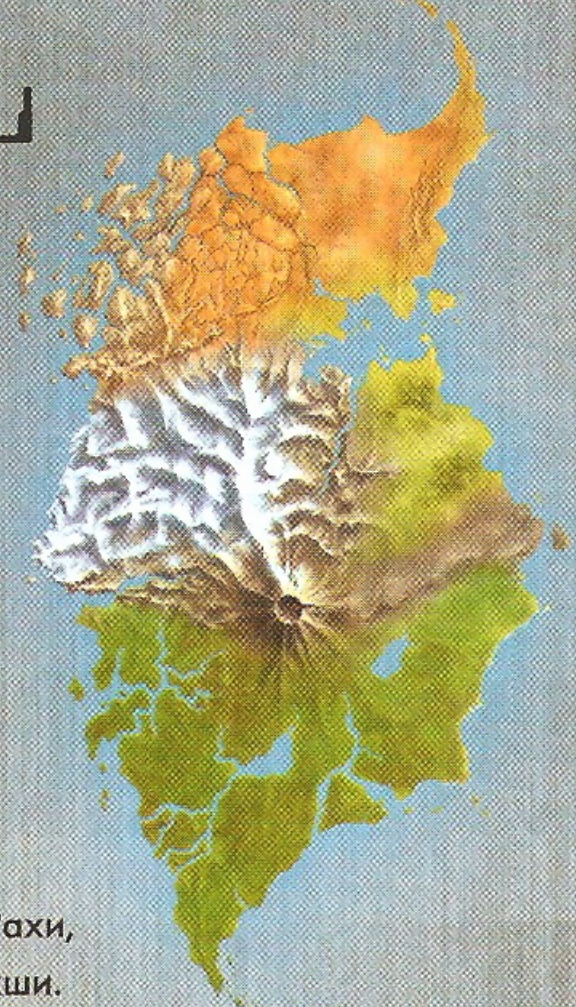

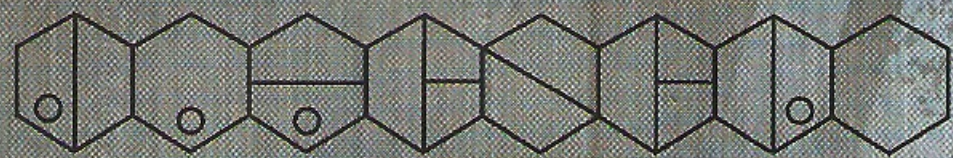

Остальные Пирака ненавидят Зактана и боятся его, но должны с ним сотрудничать. Тхок и Рейдак хотят пройти через лабиринт, чтобы получить от Зактана новый запас сфер Замор. Покажи им кратчайшую дорогу.

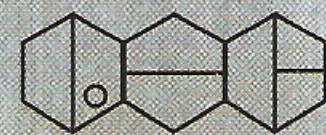
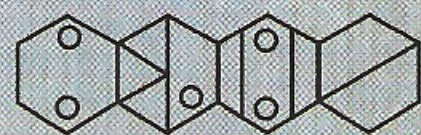
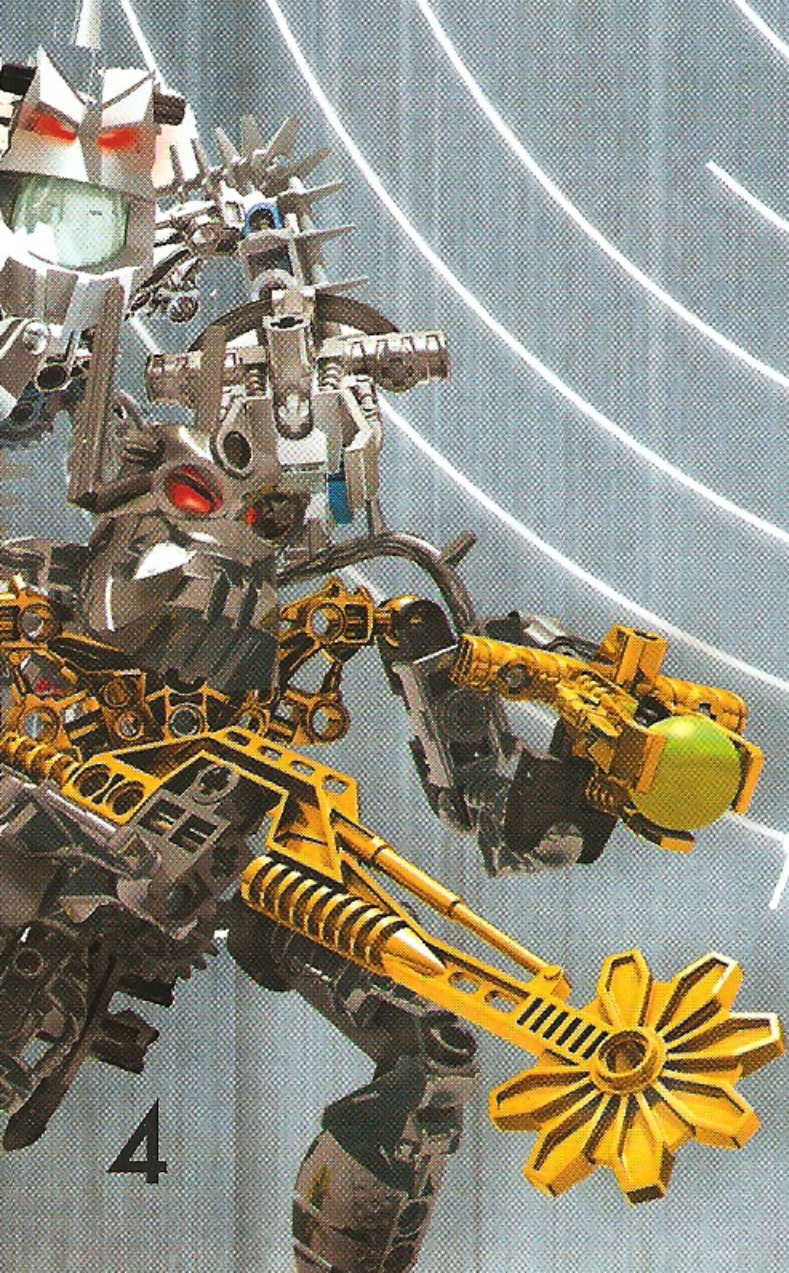

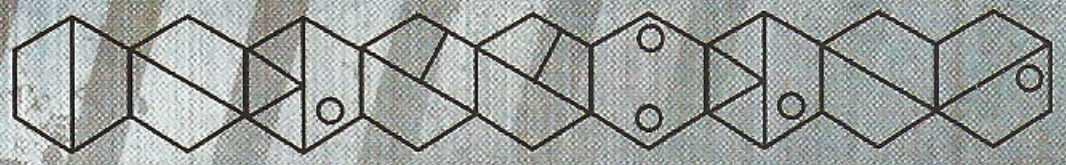

Мир BIONICLE полон
таинственных названий
и имён. Знаешь ли ты их все?
Реши кроссворд, и узнаешь,
как на языке Маторан
сказать «Маска Жизни»!

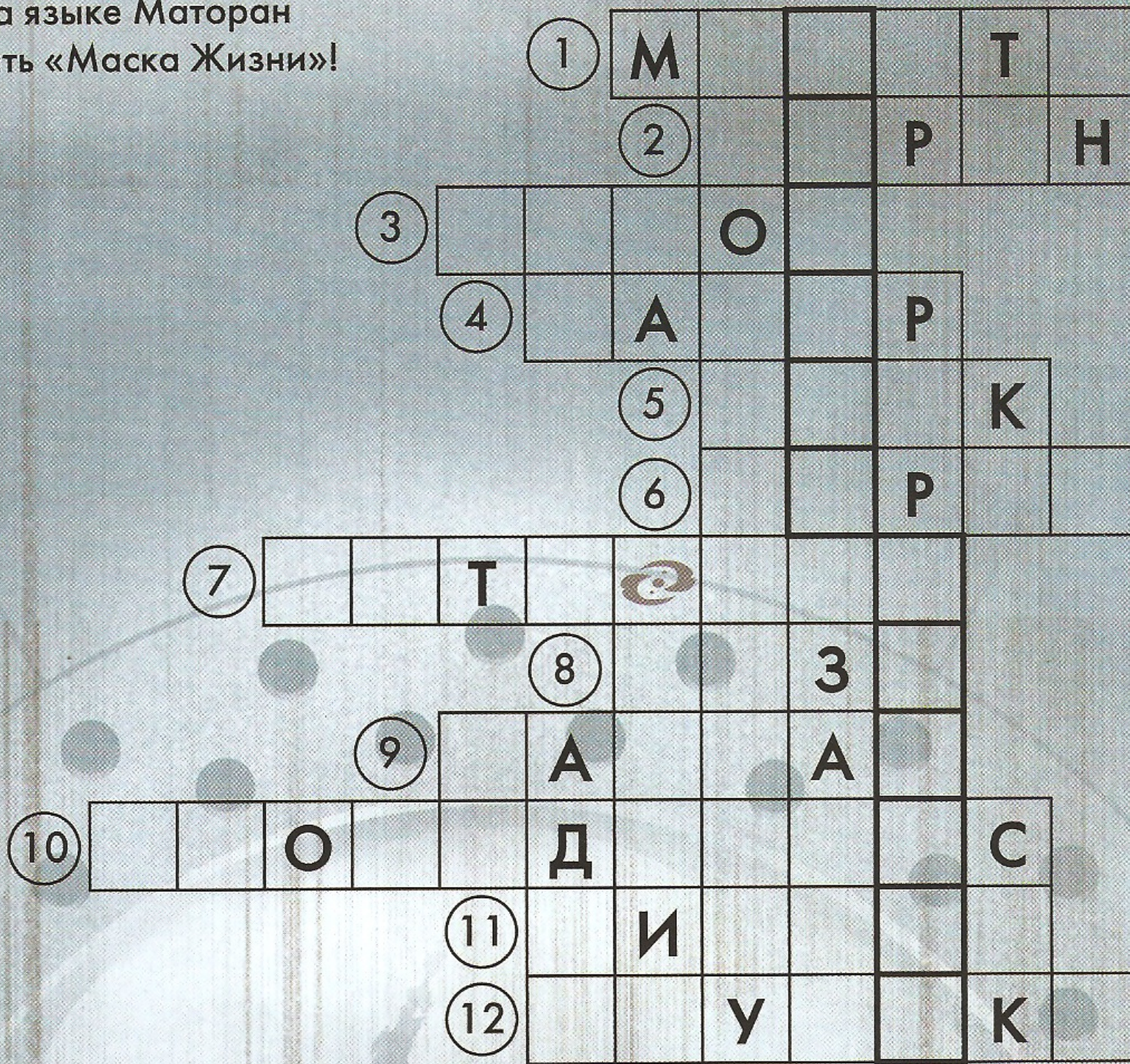

1. Имя злого брата Великого Духа Мата Нуи.
2. Предводитель маторанского движения сопротивления.
3. Защитник Войя Нуи, когда-то лучший друг Брутаки.
4. Название сфер из антидермиса, которые Пирака используют для превращения Маторан в зомби.
5. 100% Эгоист, 0% Приятель.
6. Имя отважного разведчика маторанского движения сопротивления.
7. Остров, названный в честь Великого Духа.
8. Кличка Рейдака.
9. 100% Хитрости, 0% Ласки.
10. Животворная субстанция, из которой построено практически всё в мире BIONICLE.
11. Эти злобные существа ищут Маску Жизни на острове Войя Нуи.
12. Один из героев Войя Нуи – перешёл на сторону Пирака.

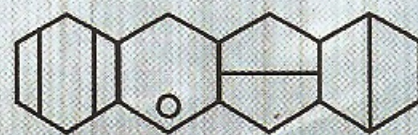

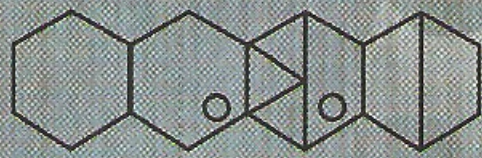

Остроумный, но грубый; хорошо видит, что вокруг него творится. Знает, что Пирака друг другу не доверяют, и считает, что ему удастся этим воспользоваться. Вынужденное общение с другими Пирака надолго приводит его в бешенство. В результате он становится непредсказуемым и очень опасным для окружающих. Высокая температура лишает его силы.

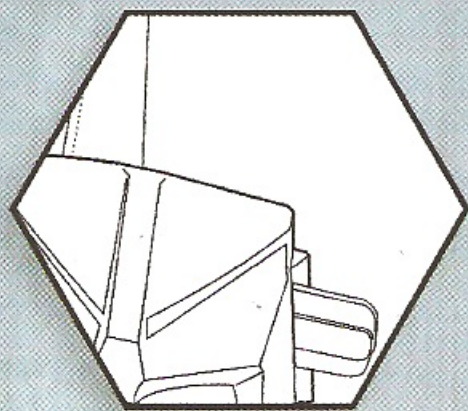
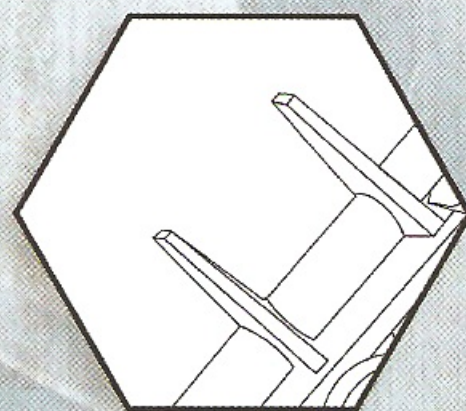
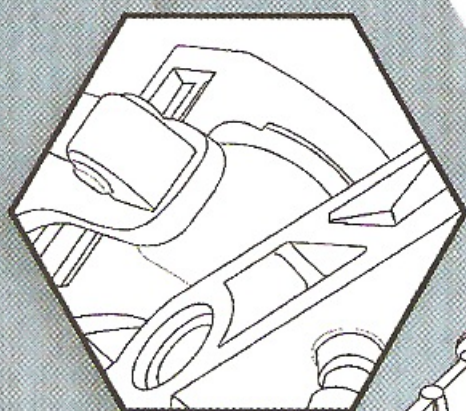
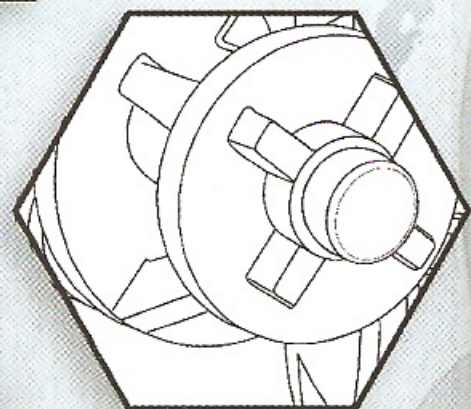
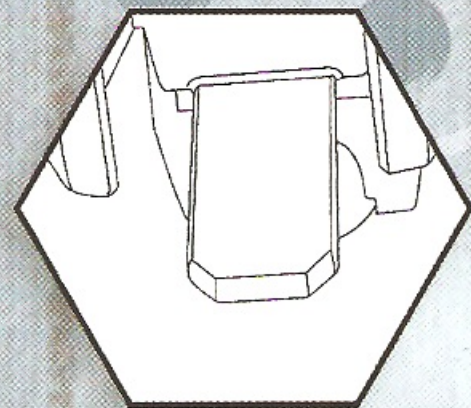

Заполни пустые места, используя приведенные на картинке фрагменты.

ФИЛОСОФ

100% Эгоист

0% Приятель

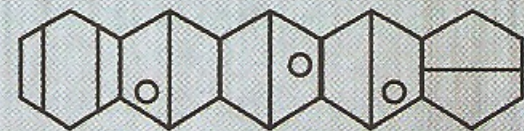
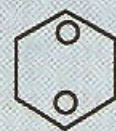

Войя Нуи был когда-то частью материка. В результате гигантского природного катаклизма он оторвался от него и стал островом, дрейфующем по Морю Черноты. К несчастью, почти исчерпанные запасы протодермиса и ожидаемый взрыв раскалённого ядра острова сулят ему скорую гибель. Лишь спрятанная внутри острова Маска Жизни даёт шансы на спасение. Поэтому Войя Нуи известен как остров отчаяния и остров надежды.

ОЗЕРО ЛАВЫ

Единственный и уже иссякающий источник энергии острова. Постоянно растущая температура озера – это знак того, что вскоре произойдёт взрыв небывалой мощности.

ИГОЛЬНАЯ СКАЛА

Скала в форме иглы. Вид из «игольного ушка» охватывает практически всю долину, за исключением одного маленького уголка, который обозначает проход, ведущий в Комнату Маски Жизни. Отсюда и загадка: «Там, куда взгляд не достаёт, поверенный маски ищет убежища». «Игольное ушко» было вытесано одним из тех Маторан, которые исчезли вместе с оторванной частью острова.

ТАЙНАЯ ЛЕСТНИЦА

777 шестигранных ступенек, ведущих в глубь острова к Комнате Маски Жизни.

ЗАЛИВ ВОЙЯ НУИ

Его воды очень опасны из-за невероятно сильного течения. В давние времена на месте залива была суша. Однако однажды большая часть острова неожиданно оторвалась и исчезла вместе с её обитателями в морской пучине.

ГОРНАЯ КРЕПОСТЬ МАТОРАН

Последний бастион обороны Маторан от атак завоевателей. Пирака ведут постоянный обстрел крепости сферами Замор, желая инфицировать вирусом последнюю шестёрку Маторан. Крепость соединена потайным ходом с Озером Протодермиса.

ОЗЕРО ПРОТОДЕРМИСА

Озеро живительной субстанции, без которой ни остров, ни его обитатели не могут существовать. Её запасы уже на исходе.

ПЕЩЕРЫ НУИ

Сотни пещер на восточном берегу залива Войя Нуи, которые, по мнению Пирака, могут скрывать подсказки для нахождения Маски Жизни.

КРЕПОСТЬ ПИРАКА

Крепость, в которой Пирака производят и хранят своё оружие, а также инфицированные вирусом боеприпасы.

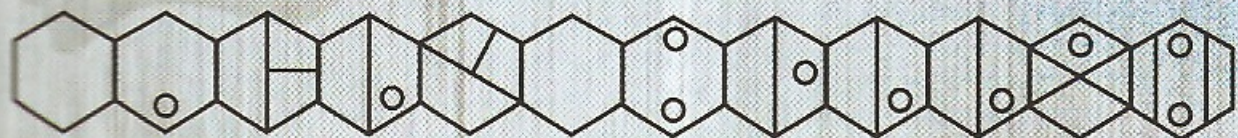

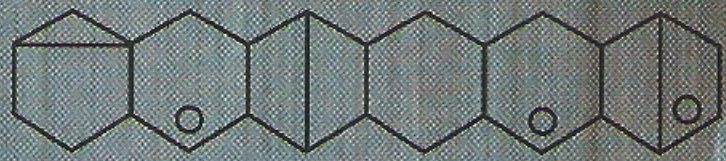

Тело Зактана построено из роя микроскопических существ, называемых протодитами.

Каждое из этих существ является частью сознания Зактана, но может также функционировать самостоятельно.

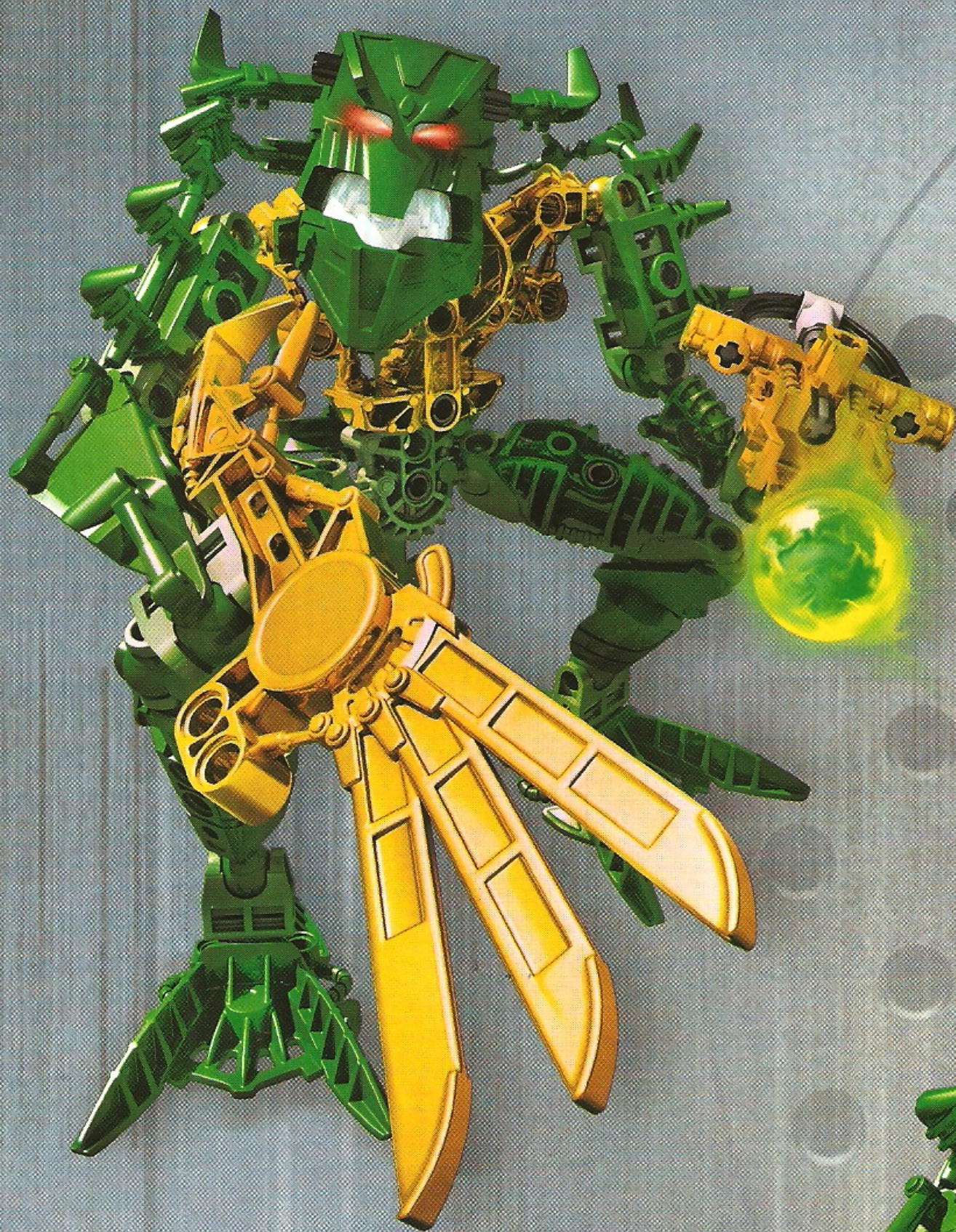

Найди пять различий между портретами Зактана.



ЗМЕЙ

100% Хитрости

0% Ласки

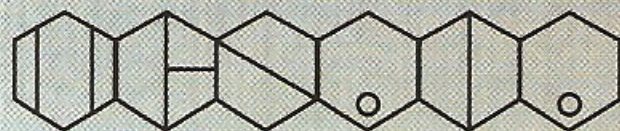

Наделён высоким интеллектом. Его не интересуют другие – ни Матораны, ни Пирака. Он нечестный, высокомерный, имеет садистские наклонности.

Это он производит антидермис, и только он знает тайну вируса.

Слабость: его обособленность приводит к незнанию того, что замышляют другие.

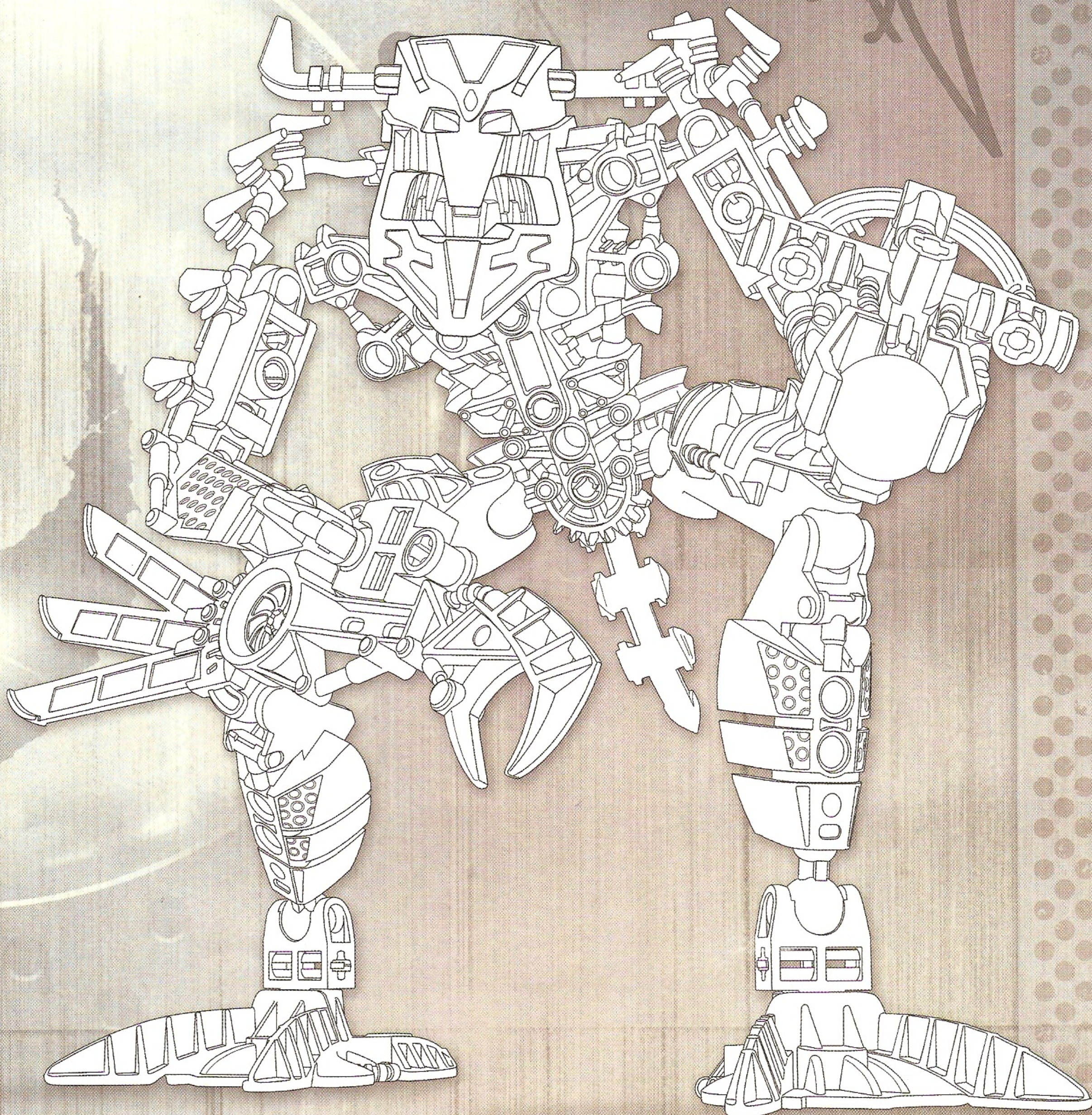

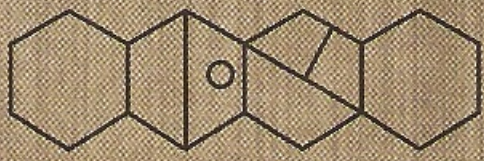

Проверь, хорошо ли ты знаешь Пирака и Войя Нуи. Отметь, какие из приведённых ниже утверждений правдивы, а какие ложны. Если внимательно прочитаешь все сведения, содержащиеся в этой книжке, то наверняка найдёшь ответ на каждый вопрос.

	ПРАВДА	ЛОЖЬ
1. Пирака являются дружной командой и полностью доверяют друг другу.	<input type="checkbox"/>	<input type="checkbox"/>
2. Аксонн изменил Брутаке и присоединился к банде Пирака.	<input type="checkbox"/>	<input type="checkbox"/>
3. Войя Нуи грозит гибель в результате взрыва раскалённого ядра острова.	<input type="checkbox"/>	<input type="checkbox"/>
4. Протодермис превращает Маторан в послушных банде Пирака зомби.	<input type="checkbox"/>	<input type="checkbox"/>
5. Запасы лавы на Войя Нуи заканчиваются.	<input type="checkbox"/>	<input type="checkbox"/>
6. Зактан знает настоящую тайну вируса.	<input type="checkbox"/>	<input type="checkbox"/>
7. Велика является предводителем маторанского движения сопротивления.	<input type="checkbox"/>	<input type="checkbox"/>
8. Пирака прибыли на Войя Нуи в капсулах.	<input type="checkbox"/>	<input type="checkbox"/>
9. Войя Нуи был когда-то частью материка.	<input type="checkbox"/>	<input type="checkbox"/>
10. Пирака пытаются отыскать Маску Света.	<input type="checkbox"/>	<input type="checkbox"/>
11. Озеро Лавы служит Маторанам в основном для сёрфинга.	<input type="checkbox"/>	<input type="checkbox"/>
12. Пещеры Нуи соединены с Озером Протодермиса тайным проходом.	<input type="checkbox"/>	<input type="checkbox"/>





Зеркальные отражения масок Тхока, Авака и Рейдака отличаются от оригиналов одной маленькой деталью. Найди её для каждой из них и отметь.





Ловкий и хитрый, но одновременно невероятно сильный. Верит, что может победить любого врага даже без всяких хитростей и обманов. Укрытия – не для него. Не любит замкнутого пространства. Быстро теряет терпение, когда слишком долго пребывает в одном месте.

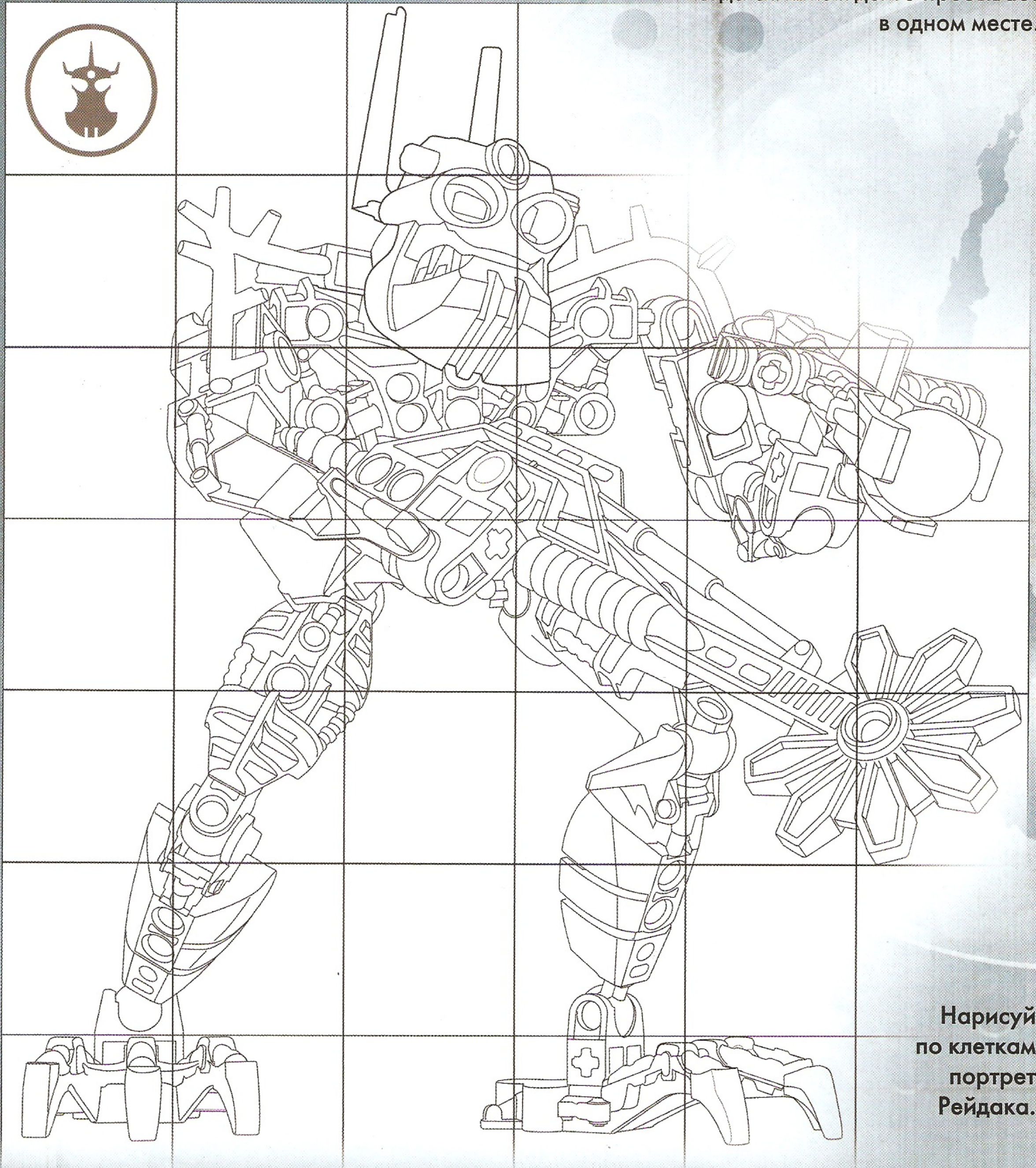

Нарисуй по клеткам портрет Рейдака.

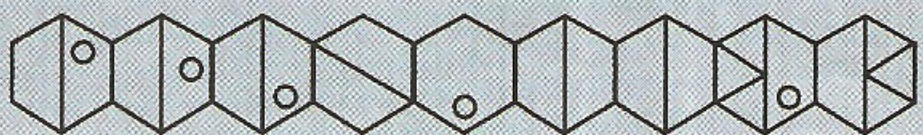

МОЗГ

100% ОХОТНИК

0% ТРУС

КРИАК



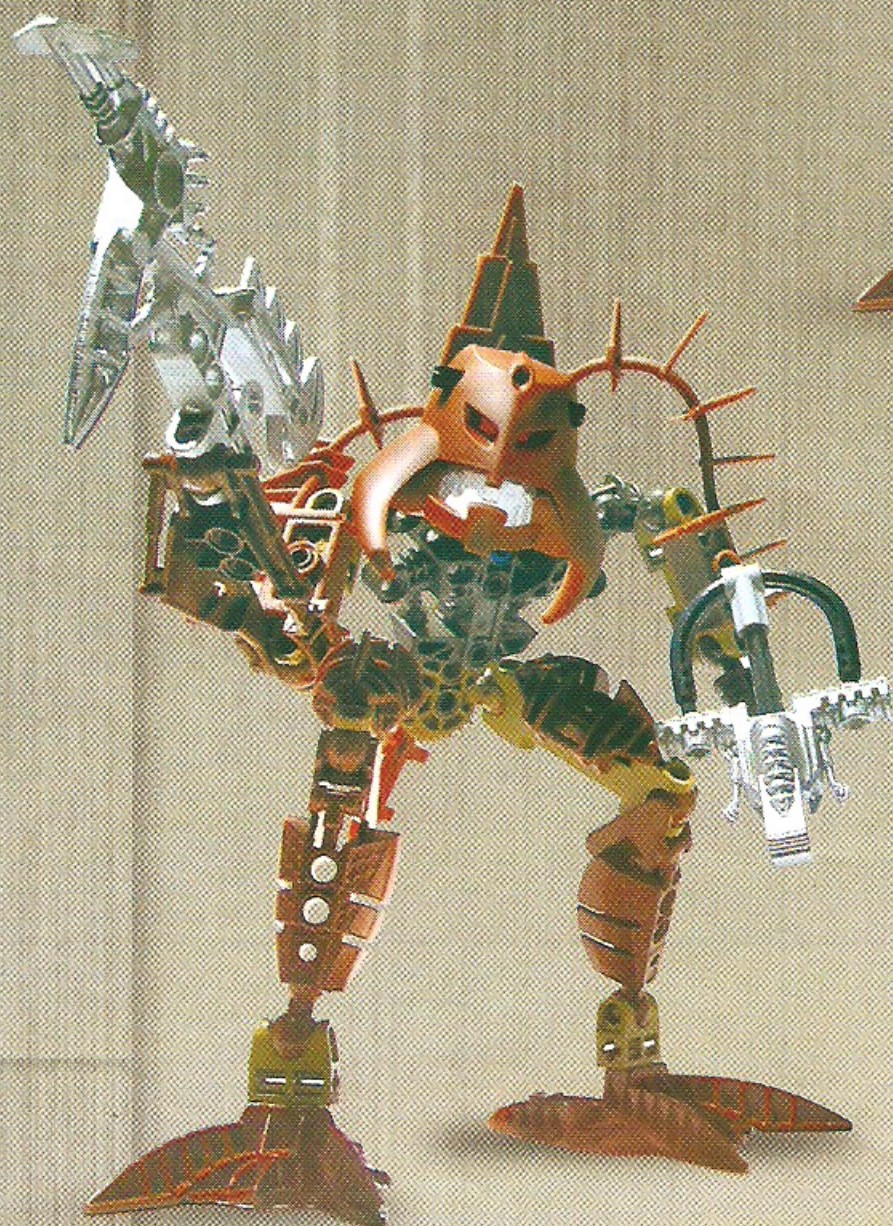
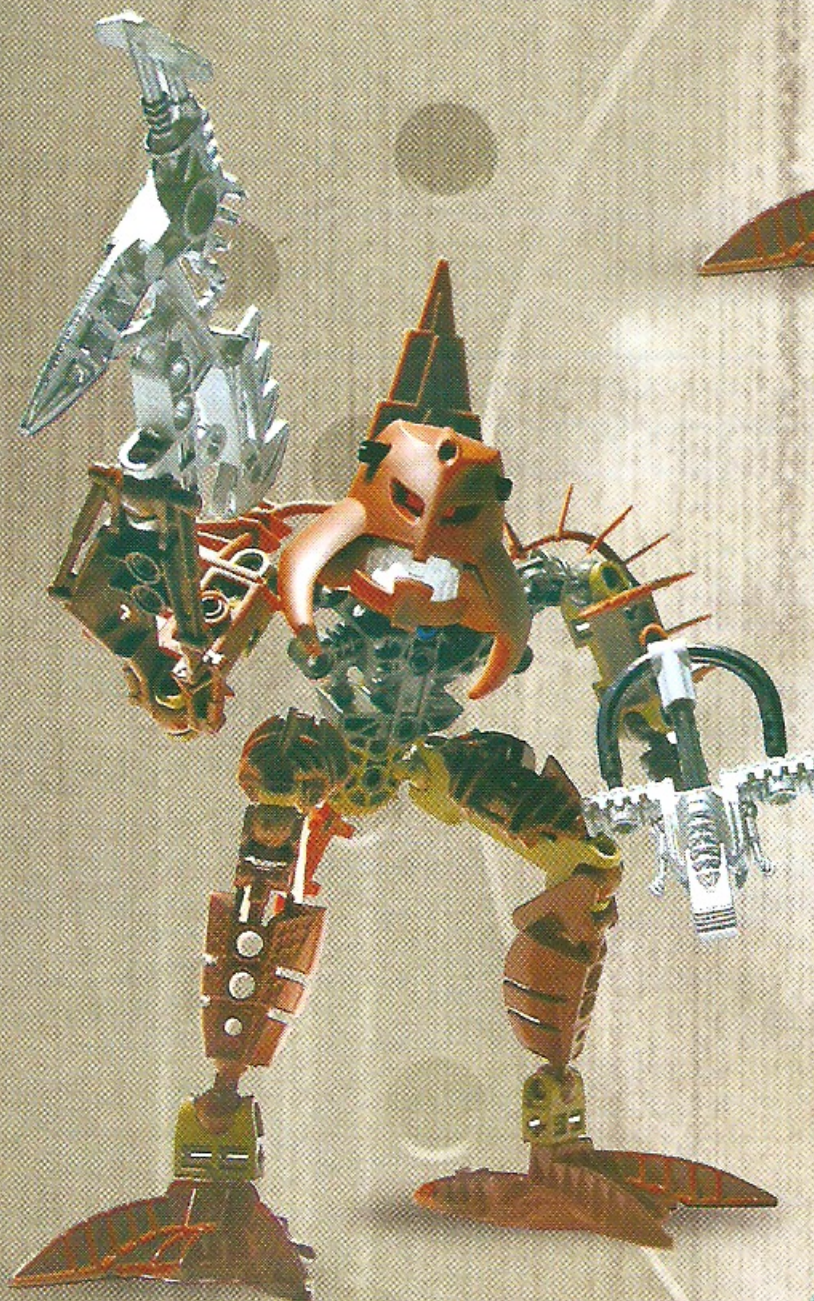
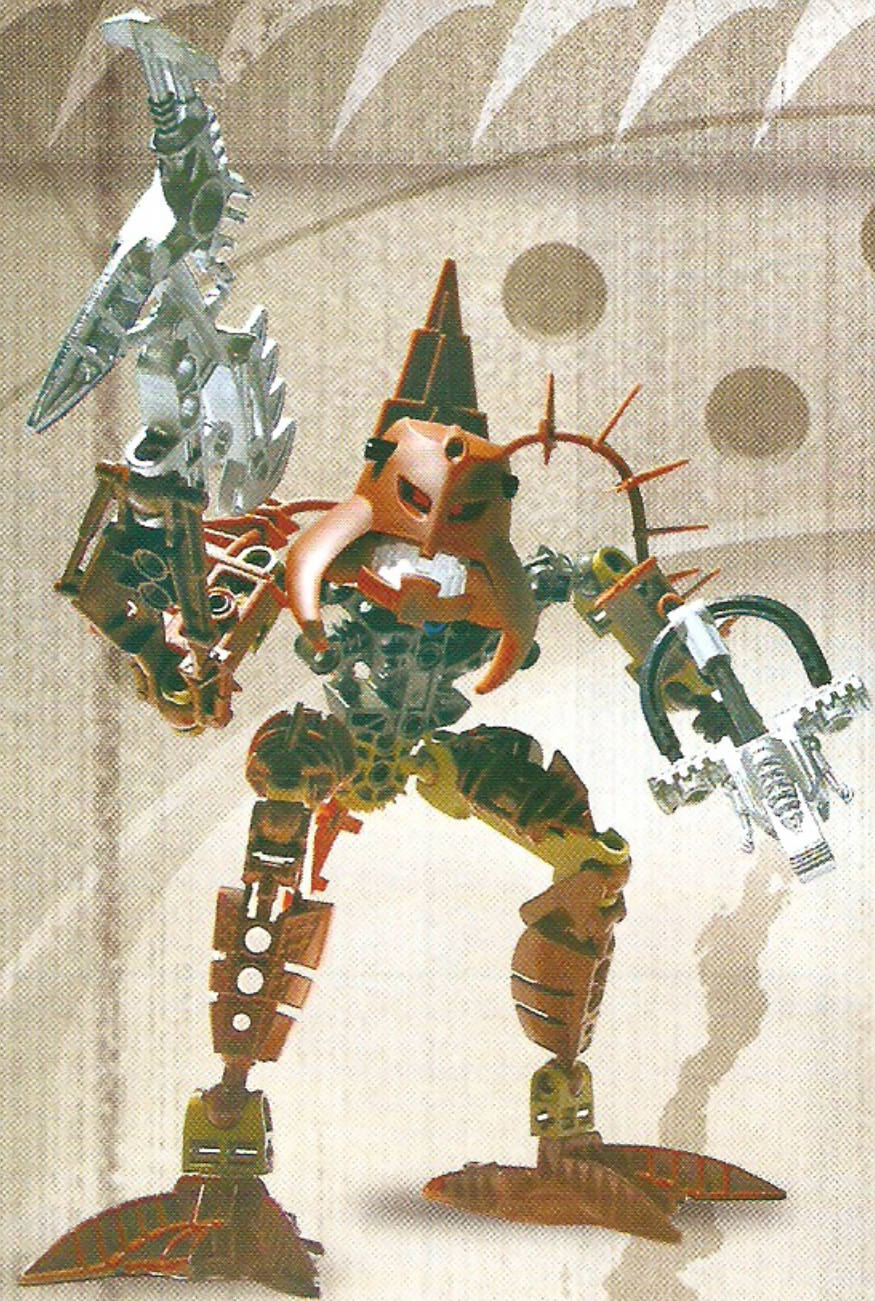
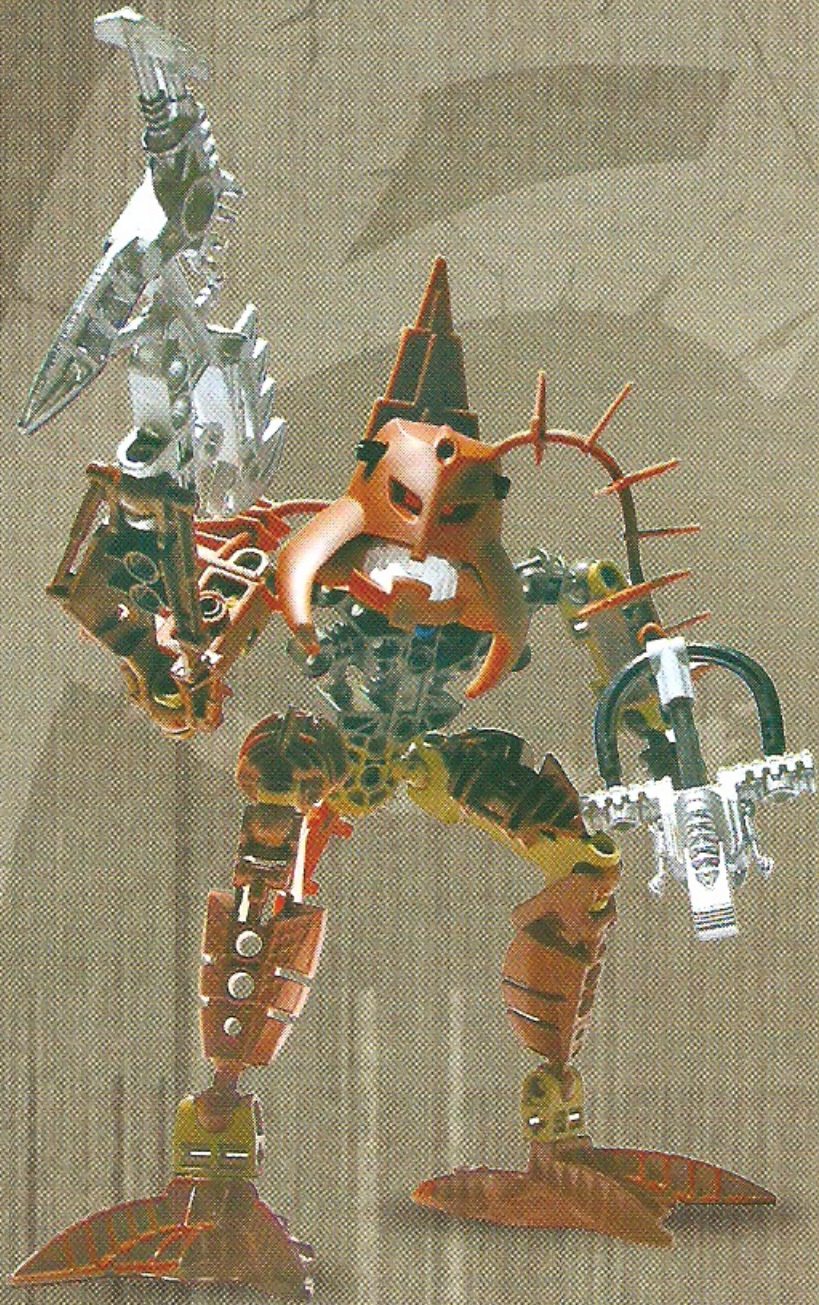
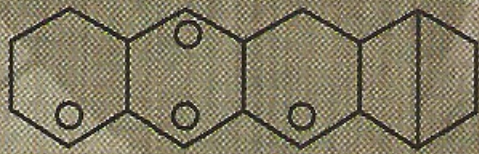

Найди две
одинаковые
картинки.

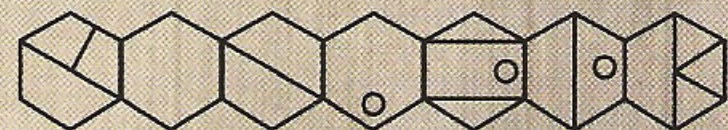

Гениальный инженер – способен сделать оружие или машину буквально из ничего. Свои слабости восполняет амбициями. В схватке просто безнадежен, зато его легко вывести из равновесия, поэтому он быстро и чрезвычайно охотно хватается за оружие – не слишком хорошая комбинация...



СНАЙПЕР

100% Вооружение

0% Очарование



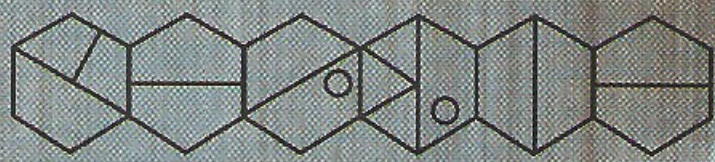

Для того чтобы отыскать Маску Жизни, нужны интеллект, ловкость и умение логически мыслить. Потренируй свои серые клетки, решая Пирака sudoku.

2		6	3		5
	4		2	1	
1	5	2	6		4
3		4	5	2	1
	3	5		6	
6		1	4		3



Заполни таблицу sudoku цифрами от 1 до 6 так, чтобы в каждом ряду, каждом столбце и в каждом выделенном прямоугольнике была только одна клетка с данной цифрой.

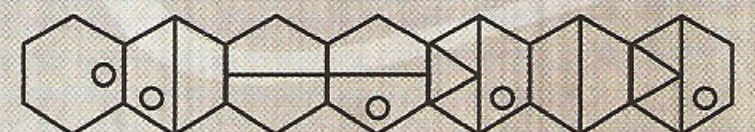

Пирака, выдав себя за Тоа, превратили обитателей Войя Нуи в своих рабов при помощи таинственного вируса. Освободиться удалось лишь горстке доблестных Маторан, которые стали плечом к плечу с настоящими Тоа в битве за свободу острова.

Велика – отличный изобретатель, и именно он создаёт многие виды оружия для Тоа Иника. Сам он использует двойные механические ножи, благодаря которым быстро делает свою работу.

ВЕЛИКА



КАЗИ

Кази – реалист, хотя и полон иронии. Понимает, что Матораны не в состоянии сами победить Пирака, но он единственный знает истинную цель пребывания Пирака на острове.

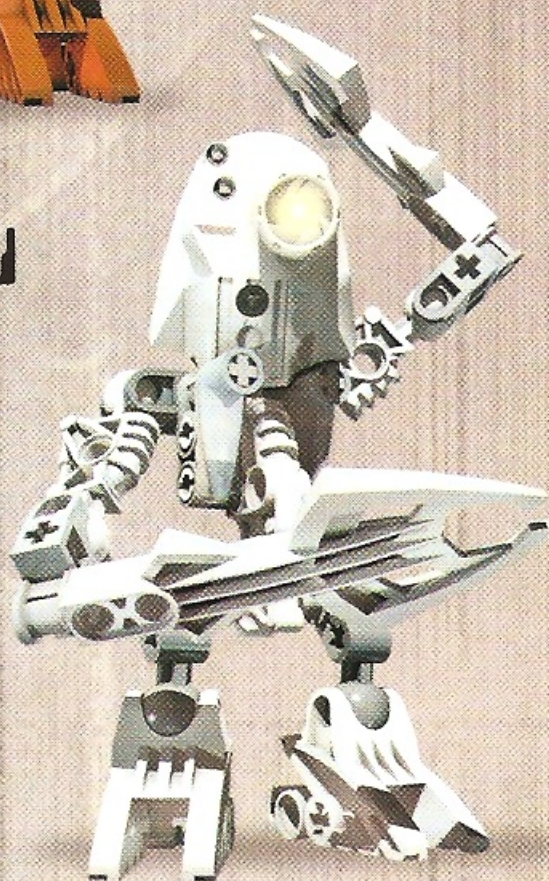

ПИРУК



Пирук – замечательный разведчик. Он очень предан своему делу, однако не относится к самым отважным членам маторанского движения сопротивления. Его когти способны разодрать самый твёрдый металл, что часто облегчает ему побег.

БАЛТА

Балта – лучший друг Гарана. Он очень изобретательный, может сделать устройство или оружие из подручных материалов. Своими двумя устрашителями сможет отбить атаку любого противника.



ГАРАН

Гаран первым понял, что Пирака – это не Тоа, и именно он руководит маторанским движением сопротивления. Гаран обладает двойным пульсирующим генератором, метаящим шары чистой энергии.

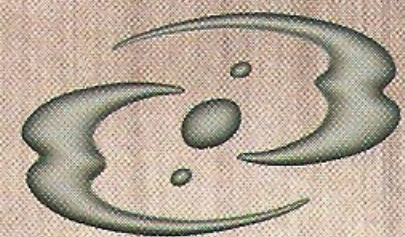

Далу – великолепная воительница, а её два вспомогателя позволяют ей увеличить энергию другого существа. К сожалению, она не может делать этого слишком часто, поскольку при этом теряет много собственной силы.

ДАЛУ

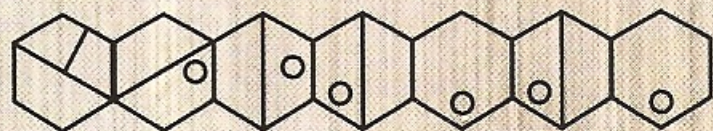

ЧУДОВИЩЕ

100% Зверюга

0% Неженка

Везок



Это, бесспорно, самый грозный Пирака. С виду спокойный и выдержанный, он на самом деле страшно озлоблен и полон ненависти. Он уверен, что остальные Пирака хотят от него избавиться (и в этом он прав!). Хотя его задание – прочёсывание подводной части Войя Нуи, он не полностью защищён от коррозионного действия морской воды.

Соедини по порядку точки от 1 до 40, и увидишь, каким оружием обладает Везок.

- 1
- 2
- 3
- 4
- 5
- 6
- 7
- 8
- 9
- 10
- 11
- 12
- 13
- 14
- 15
- 16
- 17
- 18
- 19
- 20
- 21
- 22
- 23
- 24
- 25
- 26
- 27
- 28
- 29
- 30
- 31
- 32
- 33
- 34
- 35
- 36
- 38
- 39
- 40



Посмотри, сможешь ли найти
в этой буквенной таблице:

- имена всех шести Пирака: Авак, Везок,
Хаканн, Тхок, Зактан, Рейдак;
- имена героев Войя Нуи: Брутака, Аксонн;
- название материи, из которой создано
практически всё в мире BIONICLE:
протодермис;
- название материи, которая в соединении
с вирусом превращает Маторан в послушных
Пирака зомби: антидермис;
- название жителей Войя Нуи: Матораны;
- название сфер, содержащих антидермис
с вирусом: Замор.

Внимание: Все слова могут быть написаны
слева направо и справа налево, снизу вверх
и сверху вниз, а также наискосок.

А	Д	А	К	С	О	Н	Н	Б	О	К	А	Д	Й	Е	Р	С	О	П
С	Х	Н	Й	Е	Р	Г	О	Н	Т	А	К	Ы	Р	Н	О	Д	Р	О
П	О	Т	Р	У	Б	М	О	К	И	Д	Х	Р	З	А	М	О	Р	Т
К	Ы	И	Н	Б	Р	А	С	Н	Д	А	О	Т	А	Х	Т	Г	И	Р
И	Н	Д	А	О	У	Т	А	А	Р	С	С	О	М	О	К	О	С	Т
З	А	Е	В	Е	З	О	К	З	Е	Н	Т	М	Д	Б	У	Н	Т	Х
Й	Р	Р	А	П	А	Р	И	Т	М	Н	Р	Е	С	В	Т	О	Ы	О
Е	К	М	К	О	Л	А	Н	А	И	И	Р	А	Я	И	С	С	Ф	К
В	Е	И	И	Р	О	Н	И	К	С	М	Ю	К	Л	З	Р	И	Р	Т
Х	З	С	Т	О	Р	Ы	Р	З	И	А	З	А	К	Т	А	Н	А	Н
А	А	М	О	Д	Е	С	К	С	Й	Т	М	Т	О	И	Г	Е	С	А
К	У	К	Х	Е	З	Р	А	Р	Т	А	Ы	У	М	С	О	В	И	Т
И	Н	О	А	Р	В	И	Н	Ф	С	Р	А	Р	И	Т	Н	И	К	Р
Х	Д	Р	О	Н	И	М	К	А	Д	И	Р	Б	Р	Е	Й	С	А	И
Т	А	К	А	С	Н	А	К	О	С	Н	Н	И	Т	А	Р	К	О	П

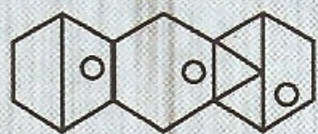
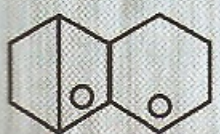

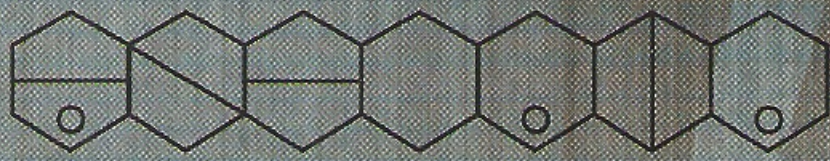

Когда-то верные друзья, теперь Брутака и Аксонн – заклятые враги.

Под влиянием Зактана Брутака отвернулся от всего, во что когда-то верил.



Роль на Войя Нуи

В своё время был одним из самых могущественных стражей Войя Нуи. Теперь изменник отдал судьбу острова в руки Пирака для того, чтобы после нахождения Маски Жизни избавиться от них и самому стать её обладателем.

Оружие

Огромный меч, соединённый с электронным резаком скал. Два ножа спрятаны на спине.

Характер

Был верным другом Аксонна и стражем Великого Духа Мата Нуи. Брутака присоединился к банде Пирака в уверенности, что Мата Нуи уже никогда не пробудится. Антидермис придаёт ему сил, поэтому он хочет его потреблять всё больше и больше.

Способности и сила

Силою мысли контролирует скорость и направление полёта своих ножей, которые всегда возвращаются к нему словно бумеранг.

Слабость

Привязанность к антидермису делает его зависимым от Зактана.

Интересная деталь

Постепенно сходит с ума в результате постоянного контакта с антидермисом.

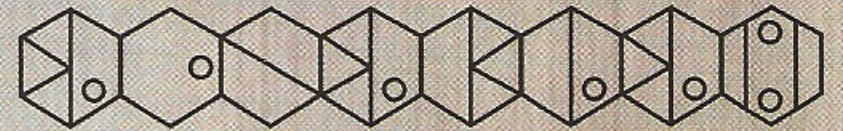

Мата Нуи - это уже прошлое.
Теперь верю только в одно:
в самого себя!

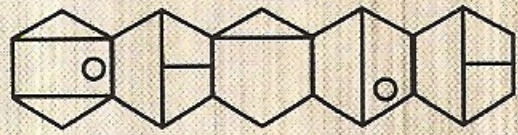
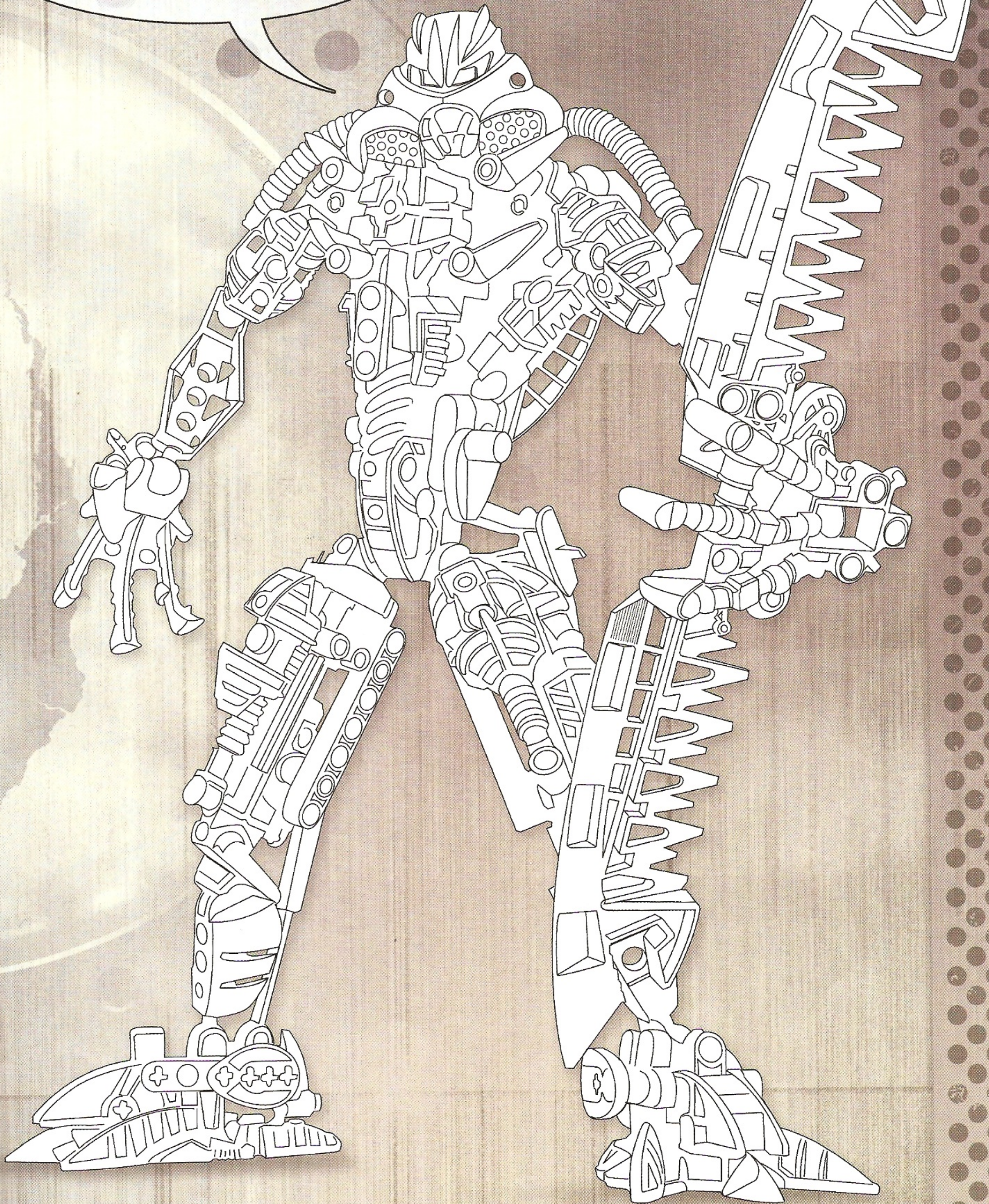

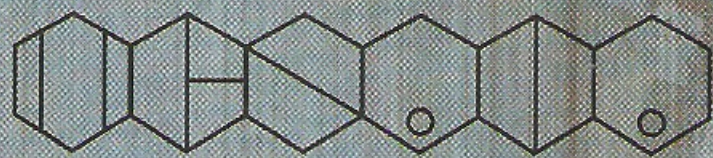

Ну как, сможешь
уже различить каждого
из членов банды? Соедини
имена Пирака
с соответствующими
тенями.

АВАК

КАКАК

ВЕЗОН

РЕУДАК

ЗАКАК

ТОН

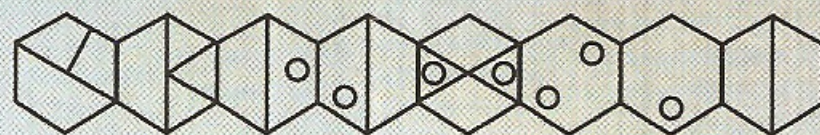

Впиши в указанных местах соответствующие
расшифрованные фрагменты послания.

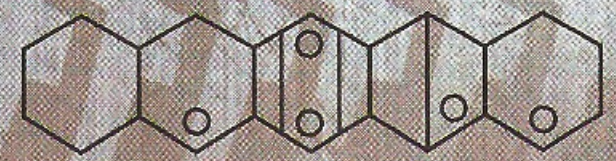

A grid of 24 rows of hexagons for a cryptogram puzzle. Each row contains 10 hexagons. The grid is partially filled with grayed-out hexagons, and some are labeled with page numbers in Russian (стр.).

- Row 1: 1st, 3rd, 5th, 7th, 9th hexagons are grayed out. Labels: стр.10 (1st), стр.16 (3rd).
- Row 2: 1st, 3rd, 5th, 7th, 9th hexagons are grayed out. Labels: стр.2 (1st), стр.4 (3rd).
- Row 3: 1st, 3rd, 5th, 7th, 9th hexagons are grayed out. Labels: стр.1 (1st), стр.5 (3rd).
- Row 4: 1st, 3rd, 5th, 7th, 9th hexagons are grayed out. Labels: стр.19 (3rd).
- Row 5: 1st, 3rd, 5th, 7th, 9th hexagons are grayed out. Labels: стр.6 (1st), стр.7 (3rd).
- Row 6: 1st, 3rd, 5th, 7th, 9th hexagons are grayed out. Labels: стр.8 (3rd), стр.13 (5th).
- Row 7: 1st, 3rd, 5th, 7th, 9th hexagons are grayed out. Labels: стр.11 (3rd), стр.3 (5th).
- Row 8: 1st, 3rd, 5th, 7th, 9th hexagons are grayed out. Labels: стр.20 (1st), стр.17 (3rd).
- Row 9: 1st, 3rd, 5th, 7th, 9th hexagons are grayed out. Labels: стр.24 (3rd), стр.14 (5th).
- Row 10: 1st, 3rd, 5th, 7th, 9th hexagons are grayed out. Labels: стр.15 (3rd).
- Row 11: 1st, 3rd, 5th, 7th, 9th hexagons are grayed out. Labels: стр.22 (1st), стр.18 (3rd).
- Row 12: 1st, 3rd, 5th, 7th, 9th hexagons are grayed out. Labels: стр.21 (3rd), стр.9 (5th).
- Row 13: 1st, 3rd, 5th, 7th, 9th hexagons are grayed out. Labels: стр.23 (3rd), стр.12 (5th).
- Row 14: 1st, 3rd, 5th, 7th, 9th hexagons are grayed out.

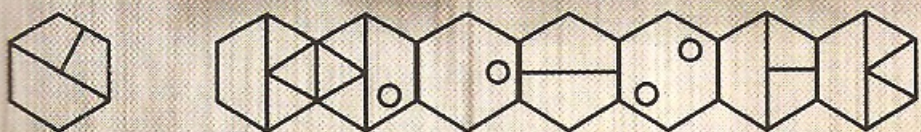

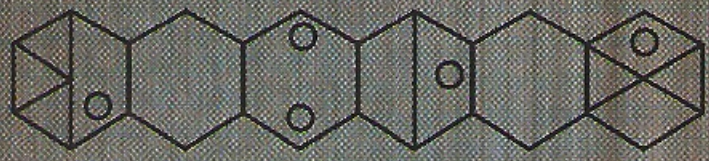

Тема Завсего подобно из Рок Инфракосмических Функция, создаваемые профитом. Каждое из этих Сущесте Завсего может также функционировать самостоятельно.

Найти пять различий между изображениями Завсего.

8

100% Хитрость
0% Ласка

Зоркими отражения масок Тхоко, Авака и Рейдана отличаются от оригиналов одной малюхой деталью. Найдите для каждой из них и отметьте.

11

Найти два одинаковых изображения.

Проверь, хорошо ли ты знаешь Пирова и Вою Нун. Отметь, какие из приведенных ниже утверждений правдивы, а какие ложны. Если утверждение правдиво, аса сверни. Если утверждение ложно, то поверни. Напиши ответ на каждый вопрос.

- Пирова является другом и компаньоном Матрона и Брата Пирова.
- Аса имеет форму игол и поворачивается в Брата Пирова.
- Вой Нун имеет форму в результате чего становится еще быстрее.
- Пирова является другом Матрона и Брата Пирова.
- Завсего был на Вою Нун.
- Завсего имеет форму игол.
- Вой Нун является другом Матрона и Брата Пирова.
- Пирова является другом Матрона и Брата Пирова.
- Вой Нун был создателем Матрона.
- Пирова является другом Матрона и Брата Пирова.
- Отец Пирова является Матрона.
- Пирова Нун является другом Матрона.

ПРАВДА ЛОЖЬ

10

Мир BIONICLE полон интересных историй и легенд. Знаешь ли ты их все? Решить кроссворд и узнать как на языке Матрона создала Маска Жизни!

1	М	А	К	У	Т	А
2	Г	А	Р	А	Н	
3	А	К	С	О	Н	
4	З	А	М	О	Р	
5	С	Т	Х	О	К	
6	П	И	Р	У	К	
7	М	А	Т	А	Н	У
8	М	О	З	Г		
9	П	Р	О	Т	О	Д
10	П	Р	О	Т	О	Д
11	П	И	Р	А	К	А
12	Б	Р	У	Т	А	К

- Имя злого Брата Вою Нун.
- Предок Матрона.
- Завсего.
- Имя друга Матрона.
- 100% Эгоизм, 0% Дружелюбие.
- Имя друга Матрона.
- Отец Пирова.
- Кличка Завсего.
- 100% Хитрость, 0% Ласка.
- Животное.
- Эта маска создана Матрона.
- Сын Пирова.

5

Для того чтобы отгадать Маску Жизни, нужно заполнить, дописать и угадать логически, какие клетки. Потренируй свои серые клетки, решая Пирова судоку.

2	1	6	3	4	5
5	4	3	2	1	6
1	5	2	6	3	4
3	6	4	5	2	1
4	3	5	1	6	2
6	2	1	4	5	3

Заполни таблицу судоку цифрами от 1 до 6 так, чтобы в каждом ряду, каждом столбце и в каждом выделенном прямоугольнике была только одна клетка с данной цифрой.

16

НАНАНН
АВААН
ВЕЗОН
РЕИДАН
ТХОК
ЗАНАНН

22

Осторожно! На грибах, хорошо видишь, что во рту? Не доверяй, и считай, что Пирова друг другу не доверяет. Знаешь ли ты их все? Решить кроссворд и узнать как на языке Матрона создала Маска Жизни!

6

100% Эгоизм
0% Дружелюбие

Внимание! Все слова могут быть написаны слева направо и справа налево, сверху вниз и снизу вверх, а также по диагонали.

А Д К С О Я Н Б О К А Д И Е Р С О Л
С Х И Е Р Г О Н Т А К Y P H O D P O
П О Т Р У Б М О К И Д X P Z A M O P T
К Y H B P A C H D A O T A X T T I P
И Н Д А О У T A A P C C O M O K O C T
З A E E B E O K Z E H T M B Y H T I
Й P A П A P И T M P E C B T O Y F
E K M K O Л A H A И P A B И C C F K
B E M P O B И K C M Ю П Z P P I P T
X Z C T O P B P Z A C K T A H A H
A M O D E C C E T M O И F E C A
K Y X E Z P A P T A Y M C O B И T
И H O P B И H F C P A И T H И K P
X Д P O И M K A Д И P B E И C A И
T A K A C H A K O C H H И T A P K O П

19

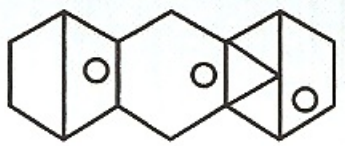

УЖЕ В ПРОДАЖЕ!

Новая книжка с заданиями
из серии

BIONICLE®

Группа из шести новых Тоа прибывает на Войя Нуи, чтобы спасти остров от банды Пирака. Кто первым доберётся до Маски Жизни? Узнай это сам! Познакомься с замечательным миром легенд и потрясающих приключений.

Познай мир BIONICLE®!



ТАБЛИЧКА НА ДВЕРЬ

Если хочешь сделать двустороннюю табличку на дверь в стиле Пирака:

- отрежь заднюю часть обложки вдоль пунктирной линии,
- сложи табличку пополам вдоль продольной оси симметрии и склей,
- отрежь уголок по дуге, обозначенной пунктирной линией,
- вырежь отверстия с символом острова – чтобы можно было повесить табличку на ручку двери...

... и готово!



БАНДА ОДИНОЧЕК!

PIRAKA



КОЧЕШЬ
ВОУТУ?

ЛУЧШЕ
НЕ ВХОДИ!

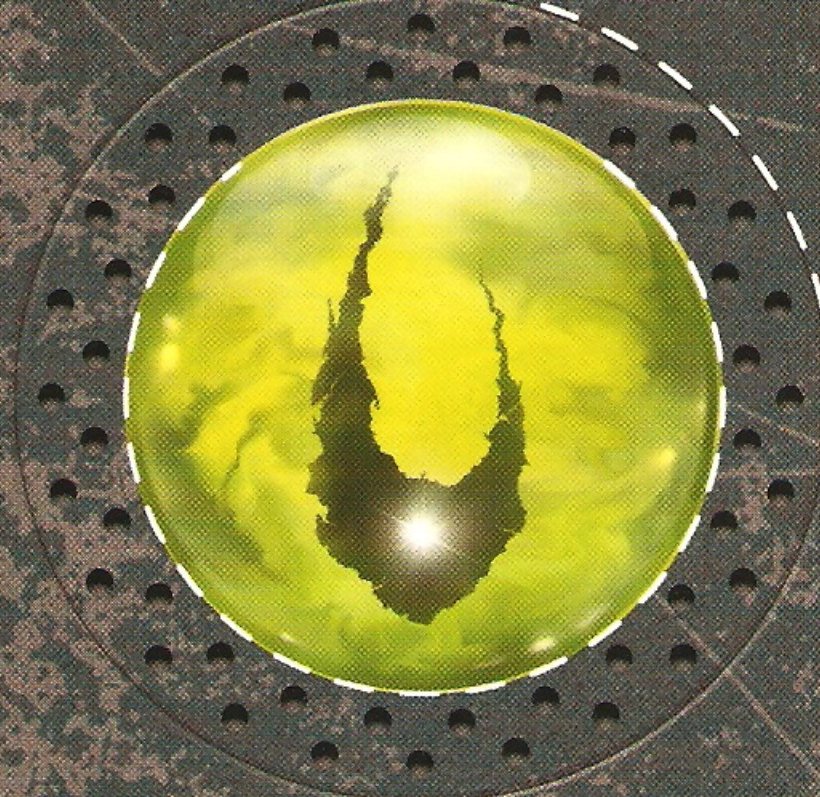

ПОДУМАЙ
КОРОШЕНЬКО!



PIRAKA



ЭГМОНТ

ISBN 978-5-9539-2226-5



9 785953 922265

Воины Пирака. Развивающая книжка с плакатом.

LEGO, the LEGO logo and BIONICLE are trademarks of the LEGO Group.

© 2007 The LEGO Group. All Rights Reserved. Produced by Ameet Sp. z o.o. under license from the LEGO Group.

© «Эгмонт Россия Лтд.», 2007.

Все права защищены.

Название на языке оригинала: LEGO® Activity Book. (LB-1).

Перевод с польского: А. Кочаров

Редактор Е. Токарева

ЗАО «Эгмонт Россия Лтд.»

119048, Москва, ул. Усачева, д.22.

Тираж 20 000 экз.

Издательский номер 0685-07.

ISBN 978-5-9539-2226-5

Произведено в Польше

Товар сертифицирован

Для чтения взрослыми детям



ПРЕДСТАВЛЯЕМ

АИРАКА

БАНДА ОДИНОЧЕК



 **АВАК «Снайпер»**
100% Вооружение,
0% Очарование

 **ЗАКТАН «Змей»**
100% Хитрость,
0% Ласка

 **ХАКАНН «Защита»**
100% Динамит,
0% Слюняй

 **ВЕЗОК «Чудовище»**
100% Зверюга,
0% Неженка

 **ТХОК «Философ»**
100% Эгоист,
0% Приятель

 **РЕЙДАК «Мозг»**
100% Охотник,
0% Трус